

Утверждаю

Тузов Дмитрий Валерьевич

(подпись)

22.01.21.



Конкурсное задание

Компетенция

«Реставрация произведений из дерева»

Конкурсное задание включает в себя следующие разделы:

1. Введение
2. Формы участия в конкурсе
3. Задание для конкурса
4. Модули задания и необходимое время
5. Критерии оценки
6. Необходимые приложения

Количество часов на выполнение задания: 1 ч.



1 ВВЕДЕНИЕ

1.1. Название компетенции

Реставрация произведений из дерева

1.2 Описание компетенции

1.2.1 Реставратор произведений из дерева – специалист по восстановлению предметов культурного наследия, основным материалом которых является дерево.

1.2.2 В рамках конкурса будет оцениваться мастерство выполнения следующих трудовых функций:

- Составление дефектной ведомости, единичного исторического объекта, осуществляемой по предоставляемому фотоматериалу.
- Демонтаж, монтаж и склеивание произведений, разбитых на большое количество фрагментов.
- Изготовление недостающих фрагментов произведений из дерева в материале подлинника.
- Укрепление произведений с обгоревшими деталями, со значительными утратами, деформацией плоскостей и деструкцией материала.
- Удаление стойких загрязнений, остатков поздних обновлений,
- Подбор и нанесение защитных, тонируемых и декоративных покрытий.
- Реконструкция деталей по утвержденному аналогу, рисункам, фотографиям.
- Комплексная сборка, монтаж фурнитуры.

1.3 Область применения Конкурсного задания

Каждый Эксперт и Участник обязаны ознакомиться с данным Конкурсным заданием.

1.4 Сопроводительная документация

- «WorldSkills Russia», Правила проведения конкурса;
- «WorldSkills International», «WorldSkills Russia»: онлайн-ресурсы, указанные в данном документе;

Правила техники безопасности и санитарные нормы.

2 ФОРМЫ УЧАСТИЯ В КОНКУРСЕ

2.1 Единоличный конкурс.

3 ЗАДАНИЕ ДЛЯ КОНКУРСА

3.1 Содержанием конкурсного задания являются реставрация комплексного произведения из дерева. Конкурс представляет собой выполнение профессиональных операций, разделенные на следующие модули: определение дефектов предмета, демонтаж, устранение дефектов, удаление загрязнений, подготовку под отделку и отделку объекта реставрации участником.

Модуль А- представляет собой составление предварительной дефектной ведомости, единичного исторического объекта, осуществляемой по предоставляемому фотоматериалу. Задание выполняется на ПК, с фотоматериалами, рассылаемыми к

моменту выполнения модуля.

Модуль В- демонтаж комплексного объекта, состоящего из киота и иконы.

Модуль С- устраняются дефекты иконной доски и киотного шкафа. Выполнение модуля подразумевает собранную иконную доску с устраненными дефектами и разобранный киот на элементах которого все дефекты устранены.

Модуль D- окончательная сборка элементов киота в единое изделие, сборка киота и иконы в единый комплекс.

Модуль Е- с элементов киота удаляется загрязнение, чужеродное лакокрасочное покрытие.

Модуль F- отделка элементов киота.

Окончательные аспекты критериев оценки уточняются членами жюри. Оценка производится как в отношении работы модулей, так и в отношении процесса выполнения конкурсной работы. Если участник конкурса не выполняет требования техники безопасности, не соблюдает правила дистанционного мониторинга, такой участник может быть отстранен от конкурса.

Время и детали конкурсного задания в зависимости от конкурсных условий могут быть изменены членами жюри.

Конкурсное задание может выполняться как помодульно, так и в произвольном порядке. За исключением модуль «А: Определение дефектов предмета», данный модуль проводится в определенное время, общее для всех регионов.

3.2 Модули и время сведены в таблице 1

Таблица 1.

№ п/п	Наименование модуля	Рабочее время	Время на задание
1	<u>Модуль А: Определение дефектов предмета</u>	С1 9.30-10.10	40 минут
2	<u>Модуль В. Демонтаж объекта;</u>	С1 10.15-10.55	40 минут
3	<u>Модуль С: Устранение дефектов;</u>	С1 11.20-13.00 С1 14.00-17.30 С2 9.30-13.00 С2 14.00-15.00	9 час.40м.
4	<u>Модуль D. Сборка;</u>	С2 15.30-16.30	1 час
5	<u>Модуль Е. Удаление старой отделки;</u>	С2 16.50-17.50	1 час
6	<u>Модуль F. Подготовка под отделку, отделка.</u>	С3 9.30-11.00 11.30-13.00	3 часа

3.3 Время выполнения заданий

На выполнение всех заданий конкурса выделяется 3 конкурсных дня (16 часов)

4 МОДУЛИ ЗАДАНИЯ

4.1 МОДУЛЬ А:

Определение дефектов предмета

4.1.1 **Описание задания**

Участник изучает состояние объекта №1, составляет их перечень, отмечает дефекты непосредственно на предоставленных фотографиях.

Модуль А. Задание 1.

Участнику необходимо выполнить:

- Определить типы дефектов и схематически отобразить на фотографиях объекта. Для разного типа дефектов использовать следующие цветовые схемы:
- Красный - утрата, скол, трещина;
- Синий - вмятина;
- Зелёный – ослабленные конструкционные элементы.

4.2 МОДУЛЬ В:

Демонтаж узлов

4.2.1 **Описание задания**

Участник, используя необходимые инструменты должен аккуратно демонтировать объект № 2,3 на конструктивные элементы, не оставляя на них дефектов после чего разметить все детали.

Модуль В. Задание 1.

- Произвести демонтаж ремонтных и металлических элементов, используя подходящие для этого инструменты, и зачистить соединения от загрязнений. Обязательно использование защитных средств - очки.

Модуль В. Задание 2.

- Демонтировать столярную конструкцию согласно схеме, приложенной к заданию, при демонтаже предпринимать меры исключая нанесение дополнительного ущерба объекту, а также ослаблению конструкционных элементов, не подлежащих разборке. Обязательно использование защитных очков.

4.3 МОДУЛЬ С:

Устранение дефектов

4.3.1 Описание задания

Устранение дефектов; участник восстанавливает конструкционные соединения, делает вставки в массив и облицовку.

Модуль С. Задание 1.

- Восполнить утраты массива конструктивных элементов объекта №2,3.

Участник устраняет отмеченные в схеме дефекты массива. Трещины проклеиваются и фиксируются зажимами, в местах утрат на клей ставятся вставки с подбором по породе и структуре.

Модуль С. Задание 2.

- Восстановить шиповые соединения согласно конкурсному заданию

Участник восстанавливает повреждённые шиповые соединения согласно схеме в конкурсном задании. Материал для восстановления подбирается по породе и структуре восстанавливаемой детали.

Модуль С. Задание 3.

- Восстановить повреждённую облицовку. Восполнить утраты фанерованных элементов объекта №2.

Участник устраняет отмеченные в схеме дефекты фанеровки, трещины. Чижы проклеиваются и фиксируются зажимами, в местах утрат на клей ставятся вставки с подбором по породе и структуре.

4.4 МОДУЛЬ D:

Сборка

4.4.1 Описание задания

Участники производят клеевую сборку, после чего зачищают остатки клея используя инструмент на своё усмотрение.

Модуль D. Задание 1.

- Участник производит сборку объектов реставрации №2,3.

Зачистить поверхности от остатков клея, способом который участник посчитает необходимым. Не допускаются не зачищенные участки на лицевых местах, а также какие-либо повреждения.

Модуль D. Задание 2.

- Монтаж конструктивных элементов, фурнитуры с использованием вспомогательного инструмента.

4.5 МОДУЛЬ E:

Удаление старой отделки.

4.5.1 Описание задания

Участник должен механическим или химическим (размывка) способом удалить старое лакокрасочное покрытие.

Модуль E. Задание 1.

- Провести процесс механической расчистки; удаляется слой загрязнений, не допускается удаление массива, искажение геометрии поверхности, профилей, плоскостей, царапины, неравномерность расчистки.

Модуль D. Задание 2.

- Провести процесс химической расчистки; производится с помощью специальной смывки, нанесение с помощью кисти, после растворения загрязнения расчищается ветошью, металлической мочалкой, мягкой металлической щёткой.

Обязательное использование индивидуальных защитных средств: очков, дыхательной маски, перчаток.

4.6 МОДУЛЬ F:

Подготовка под отделку. Отделка

4.6.1 Описание задания

Участнику необходимо при помощи абразивных материалов произвести шлифование предмета под отделку:

Участник должен при помощи отделочных материалов ручным инструментом произвести отделку восстановленных элементов объекта реставрации.

Модуль F. Задание 1.

- Подбор состава для тонирования. Тонирование вставок в объекте №2.

Из предложенного ассортимента участник, используя предоставленные материалы готовит пигментные растворы. Производится отделка.

Модуль F. Задание 2.

- Произвести грунтование поверхности лаком, способом, который участник сочтет оптимальным.

Из предложенного ассортимента отделочных материалов участник подбирает материалы, и выполняет грунтование

Модуль F. Задание 3

- Нанести отделочный слой, выполнив финишную отделку поверхности.

Финишная отделка выполняется шеллаком с помощью тампона.

Участник из предложенного материала изготавливает тампон и с помощью него выполняет финишную отделку.

5 КРИТЕРИИ ОЦЕНКИ

В данном разделе определены критерии оценки и количество начисляемых баллов (субъективные и объективные) таблица 2. Общее количество баллов задания/модуля по всем критериям оценки составляет 100.

Таблица 2.

Критерий		Оценка		
		Мнение судей	Измеримая	Всего
A	Определение дефектов объекта	0	4	4
B	Демонтаж объекта	1	6	7
C	Устранение дефектов	8	45	53
D	Сборка	1	10	11
E	Удаление старой отделки	5	9	14
F	Подготовка под отделку. Отделка	4	7	11
Всего		19	81	100

7.1 Чертежи

Чертеж объекта № 3 (икона)

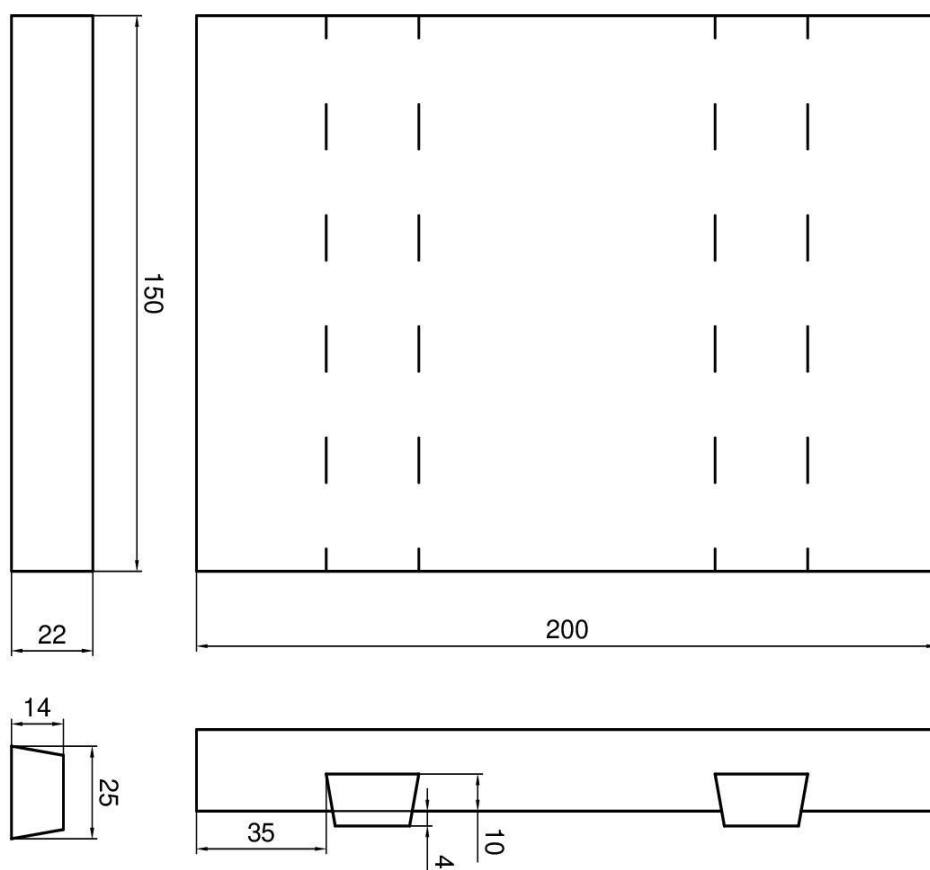

Чертеж объекта № 2 (киота)

Вид спереди ; Вид сбоку.

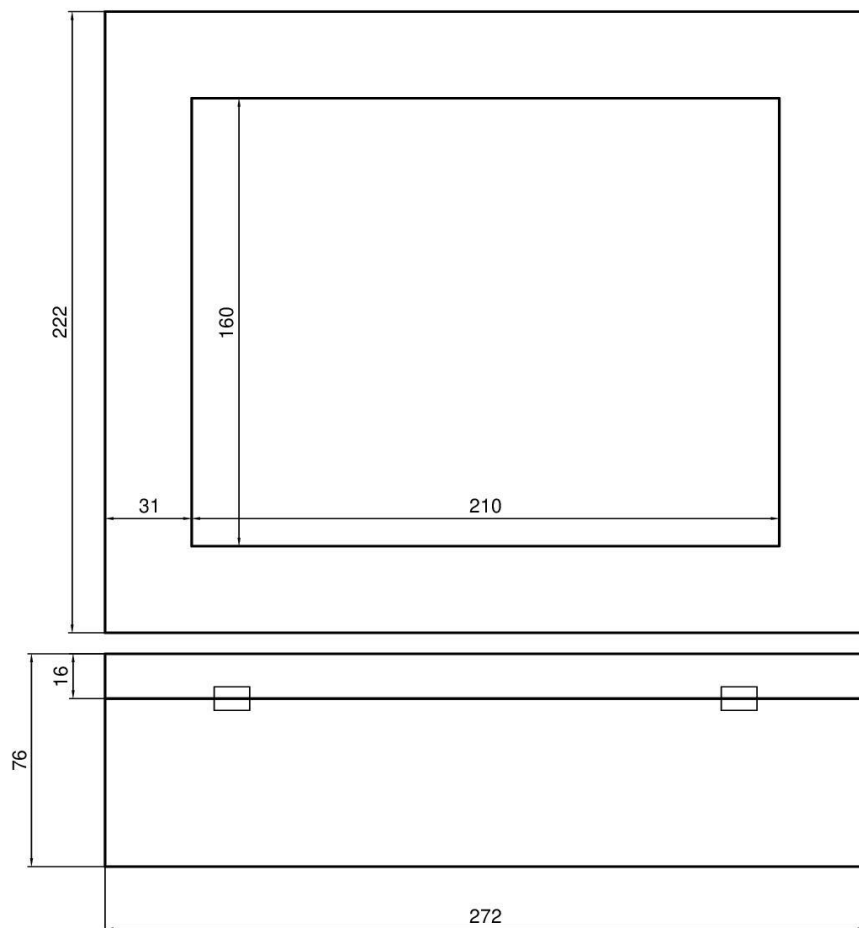

Внутренняя рама в разрезе.

